

**Gratulujemy wyboru!**

Dziękujemy za zakup produktu marki INVENA S.A.

**OKRES GWARANCJI**

Firma Invena S.A. udziela gwarancji na okres:

- **2 lat** od daty sprzedaży na kabinę,

**WARUNKI GWARANCJI**

Gwarancja obejmuje obszar Rzeczypospolitej Polskiej. Reklamację na produkt zakupiony poza granicami RP należy zgłaszać w miejscu zakupu. Okres gwarancji jest liczony od daty zakupu potwierdzonej dowodem zakupu. Gwarancja obejmuje wyłącznie wady fabryczne: wady materiału i wykonania powstałe w procesie produkcji. Montaż należy powierzyć firmom lub osobom o odpowiednich kwalifikacjach, czynności montażowe należy wykonywać zgodnie ze sztuką oraz przy przestrzeganiu zaleceń zawartych w niniejszej gwarancji. Invena S.A. w ramach gwarancji usunie wadę, jeśli usunięcie wady okaże się niemożliwe, wymieni produkt na nowy, a w przypadku braku reklamowanego modelu w ofercie sprzedaży, Invena S.A. wystawi fakturę korygującą lub zaproponuje wymianę na inny model. Gwarancja traci ważność w przypadku nie zastosowania się do wszystkich zapisów karty gwarancyjnej i instrukcji montażu.

**Gwarancja nie obejmuje:**

- uszkodzeń mechanicznych powierzchni lub części składowych produktu takich jak: odbarwienia, otarcia, wgniecenia, wyszczerbienia, pęknięcia, zarysowania które powstały po wydaniu produktu kupującemu, a przyczyna ich powstania nie leży po stronie Gwaranta, nie jest wywołana nieprawidłowościami w procesie produkcyjnym.
- uszkodzeń mechanicznych powierzchni lub części składowych produktu będących efektem nieprawidłowego montażu nie zgodnie ze sztuką instalatorską lub samowolnych napraw, transportu, użytkowania, konserwacji, w tym stosowania agresywnych środków czyszczących, jak również niewłaściwego zabezpieczenia produktu na czas prac budowlanych.
- uszkodzeń powstałych wskutek zanieczyszczeń wody, przewodów sieci wodociągowej oraz przez nieodpowiednią jakość wody, jej zasolenie i osadywapienne,
- czynności związanych z konserwacją i czyszczeniem produktu, które użytkownik powinien wykonywać we własnym zakresie, a także wymiany materiałów eksploatacyjnych stanowiących część produktu ulegających zużyciu podczas normalnego użytkowania produktu
- uszkodzeń produktu powstałych wskutek ingerencji kupującego w produkt

Invena S.A. może uchylić się od dotrzymania terminowości napraw, jeżeli zaistnieją zakłócenia w działalności firmy spowodowane nieprzewidywalnymi okolicznościami, np. niepokojami społecznymi, klęskami żywiołowymi, ograniczeniami importowymi itp. Invena S.A. w ramach rozpatrywania reklamacji decyduje o miejscu usunięcia usterki (siedziba firmy lub miejsce zamontowania produktu). Przy naprawach gwarancyjnych wykonywanych w miejscu zamontowania produktu użytkownik musi zapewnić swobodny dostęp do produktu. W przypadku naprawy w siedzibie gwaranta towar stanie odebrany na koszt Invena S.A. Obowiązkiem konsumenta będzie udostępnić towar gwarantowi. W przypadku braku zgodności rzeczy sprzedanej z umową kupującemu z mocy prawa przysługują środki ochrony prawnej ze strony sprzedawcy i na jego koszt. Gwarancja nie ma wpływu na te środki ochrony prawnej. Usterki produktu będą usuwane w terminie nie dłuższym niż 14 dni od daty zgłoszenia reklamacji.

**ZGŁASZANIE REKLAMACJI**

Podstawą do rozpatrzenia reklamacji przez INVENA S.A. jest posiadanie dowodu zakupu lub zapłaty oraz niniejszej karty gwarancyjnej.

**Zgłoszenie reklamacyjne przyjmowane jest:**

- na „Formularzu reklamacji” umieszczonym na stronie internetowej <https://invena.pl/serwis/formularz> lub zgłoszone na e-mail [serwis@invena.pl](mailto:serwis@invena.pl)
- przez punkt sprzedaży, gdzie wyrób został zakupiony – w takim przypadku powyższe dokumenty należy przedłożyć wraz z wadliwym produktem.

**KONSERWACJA**

Duży wpływ na wygląd kabiny ma jakość wody, przede wszystkim jej twardość wpływa na powłoki zewnętrzne profili, a także na cały osprzęt. Do bieżącej konserwacji produktu należy używać płynów myjących nie posiadających właściwości żrących oraz ściernych, a także niewskazane jest stosowanie ściereczek lub gąbek wykonanych z materiałów o dużej szorstkości, które mogłyby spowodować zarysowanie powierzchni np. użycie wody z płynem do mycia naczyń. Może to doprowadzić do przedwczesnego zniszczenia gładkiej powierzchni profili oraz uszkodzenia powłok metalizowanych. W celu wyeliminowania przyczyn powstawania zacieków na powierzchni kabiny, po każdorazowym użyciu należy kabinę dokładnie spłukać czystą wodą i wytrzeć do sucha.



**Po zakupie sprawdź!**

Przy zakupie kabiny należy sprawdzić, czy wyrób nie ma widocznych uszkodzeń oraz czy posiada w zestawie wszystkie części potrzebne do montażu:

1. profil górny 1 szt.
2. profil dolny 1 szt.
3. profil przyścienny z szybą ścianki stałej 2 szt.
4. drzwi szklane 2 szt.
5. listwa ścienna mocująca kabinę 2 szt.
6. wkręt łączący profile górny/dolny z przyściennymi 8 szt.
7. rolka jezdna górna drzwi szklanych 4 szt.
8. rolka jezdna dolna drzwi szklanych 4 szt.
9. element mocujący szybę ścianki stałej 4 szt.
10. wkręt elementu mocującego szybę ścianki stałej 4 szt.
11. kołek mocujący listwę ścienną 8 szt.
12. uchwyt (gałka) drzwi szklanych 2 szt.
13. uszczelka silikonowa drzwi szklanych 2 szt.
14. uszczelka silikonowa ścianki stałej 2 szt.
15. uszczelka magnetyczna drzwi szklanych 2 szt.

Schemat montażu

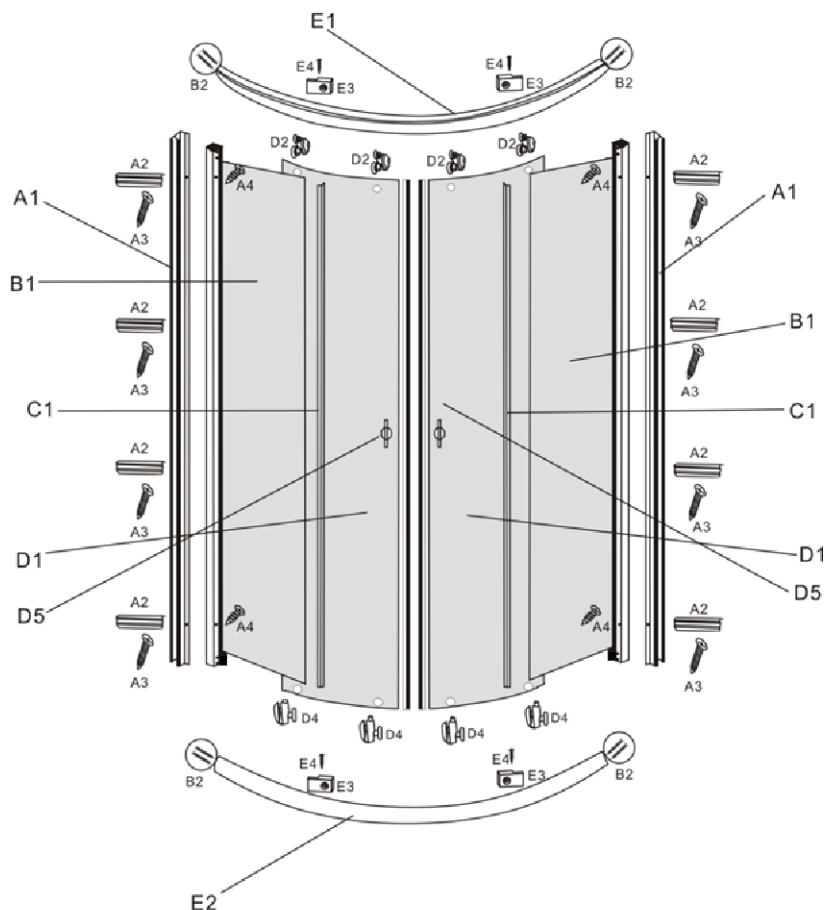

Panel boczny B1

Listwa ścienna A1

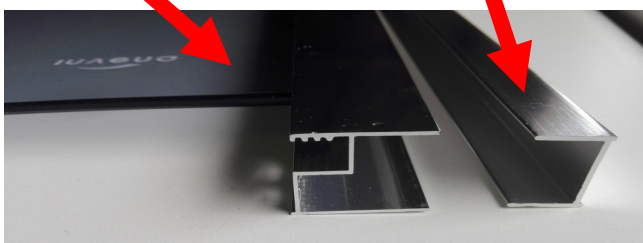

**UWAGA:** listwa przyścienna A1 znajduje się wewnątrz profilu obsadzonego na panelu bocznym B1.

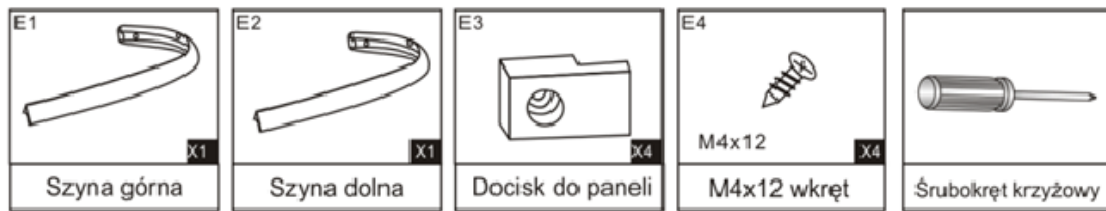

## Instalacja kabiny.

1. Zainstalować dociski do szkła na górnej i dolnej szynie.

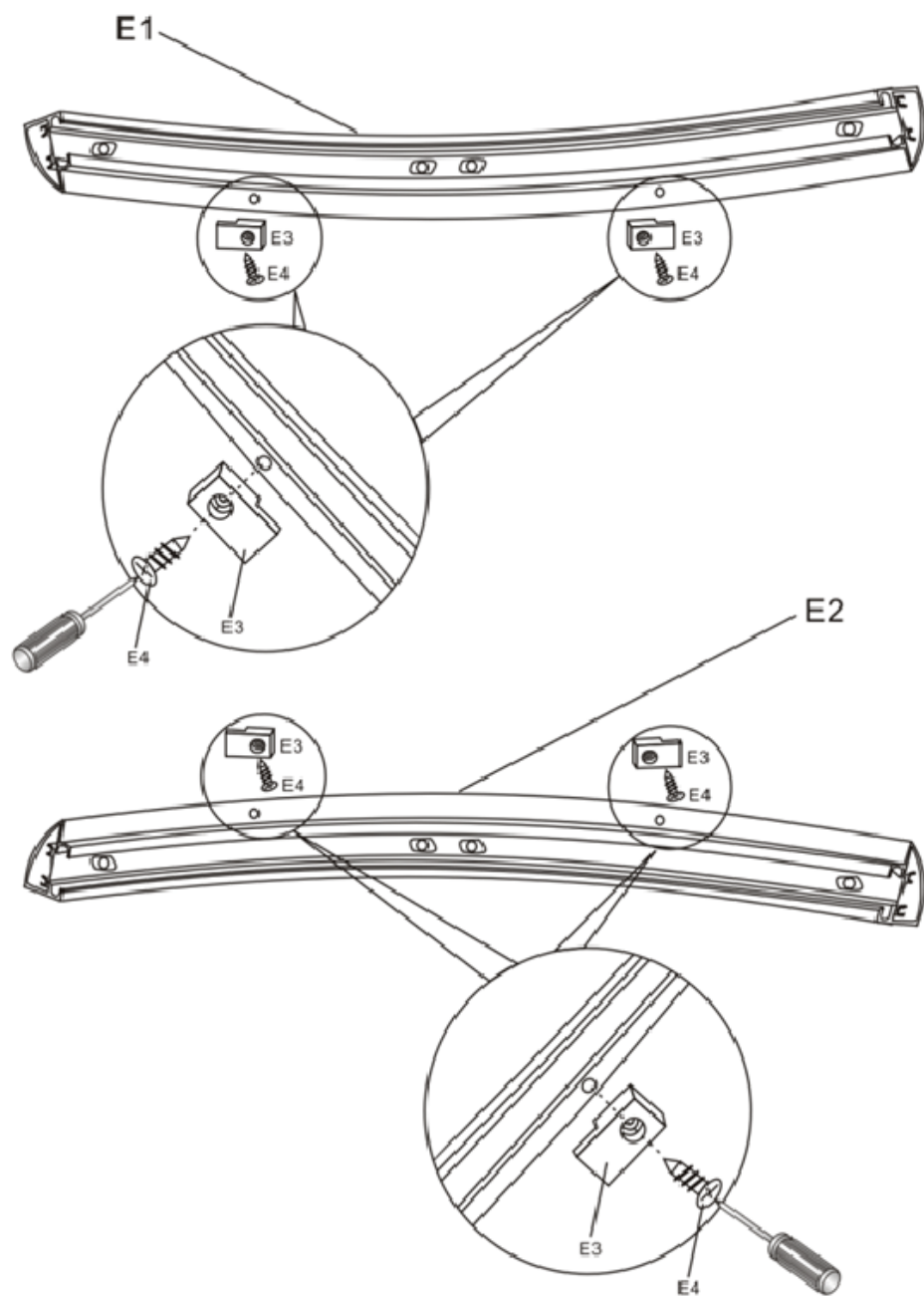

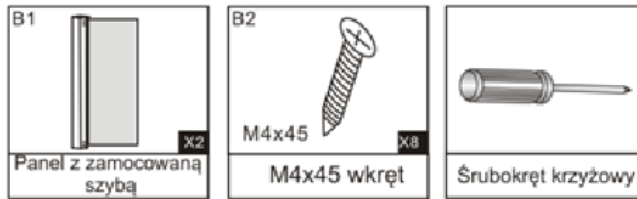

2. Zamontować uszczelkę na panelach bocznych. Połączyć górną i dolną szynę z panelem bocznym.

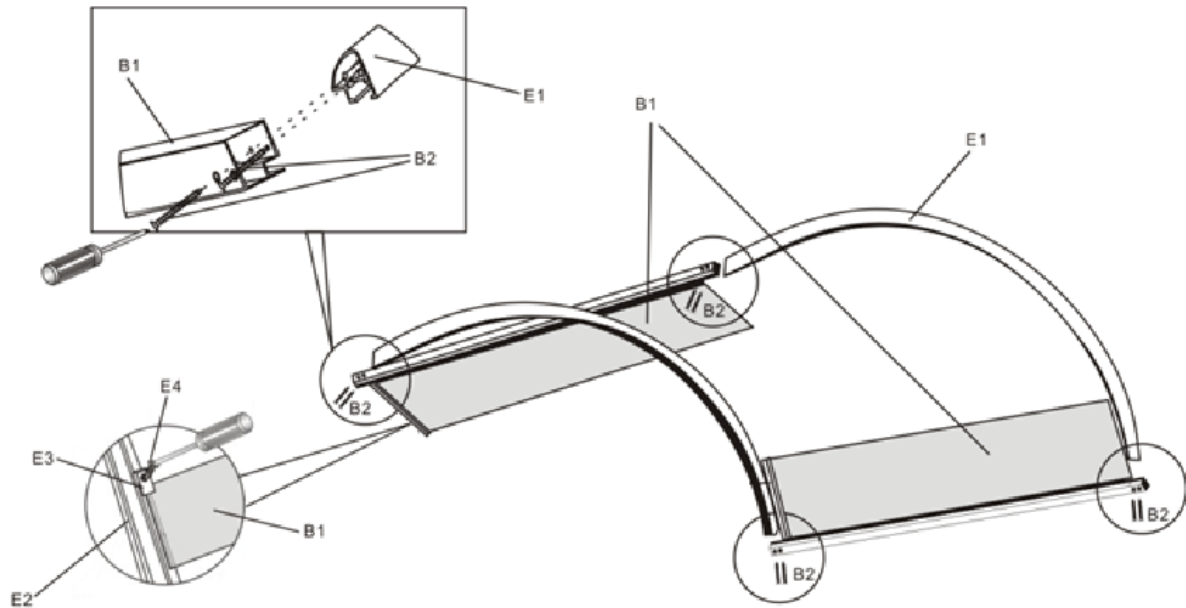

3. Ustawić kabinę prysznicową w pozycji pionowej.

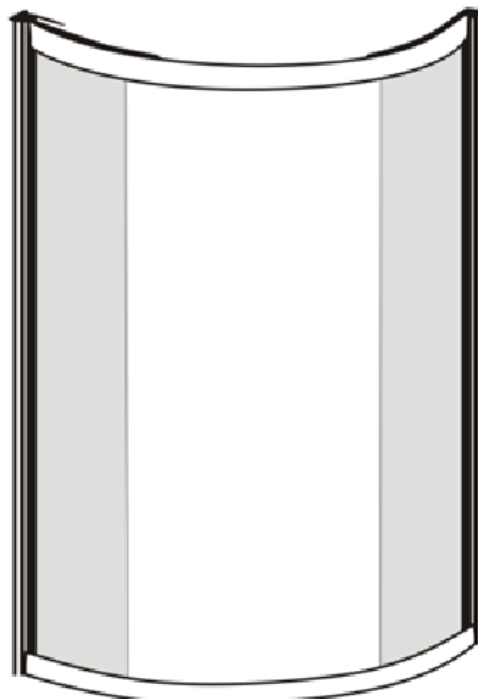

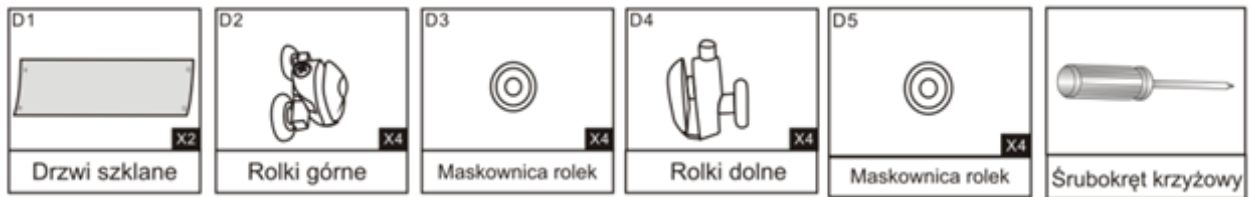

#### 4. Zamontować górne oraz dolne rolki prowadzące do drzwi szklanych.

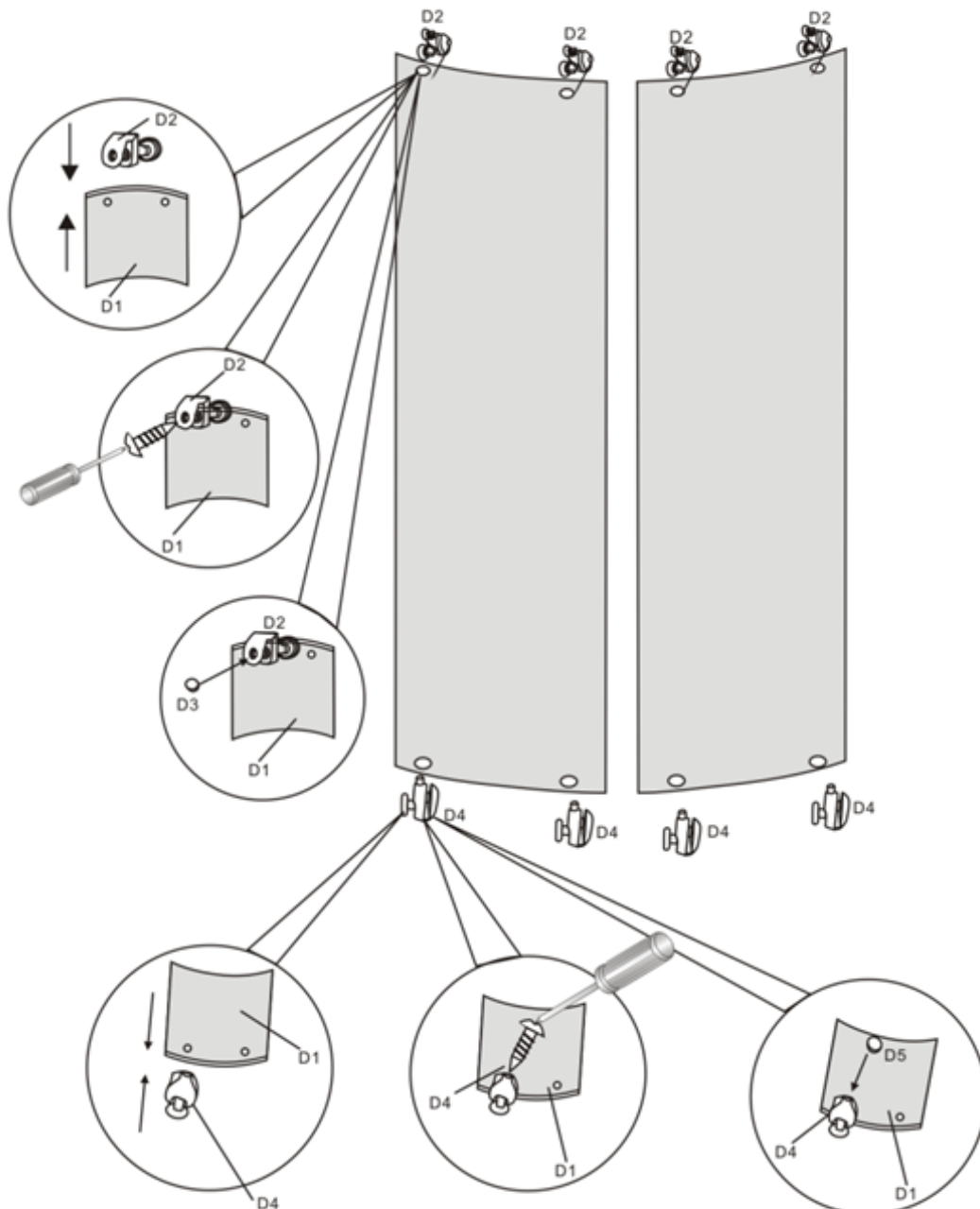

**Uwaga:** Należy zwrócić szczególną uwagę na regulację ustawienia rolek w trakcie montażu i okresowe sprawdzanie w czasie eksploatacji. Nadmierny luz wynikający z niewłaściwej regulacji ustawienia rolek może spowodować luzy skrzydeł drzwi kabiny.

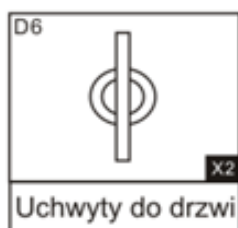

5. Zamontować ręczki drzwi szklanych i uszczelki magnetyczne.

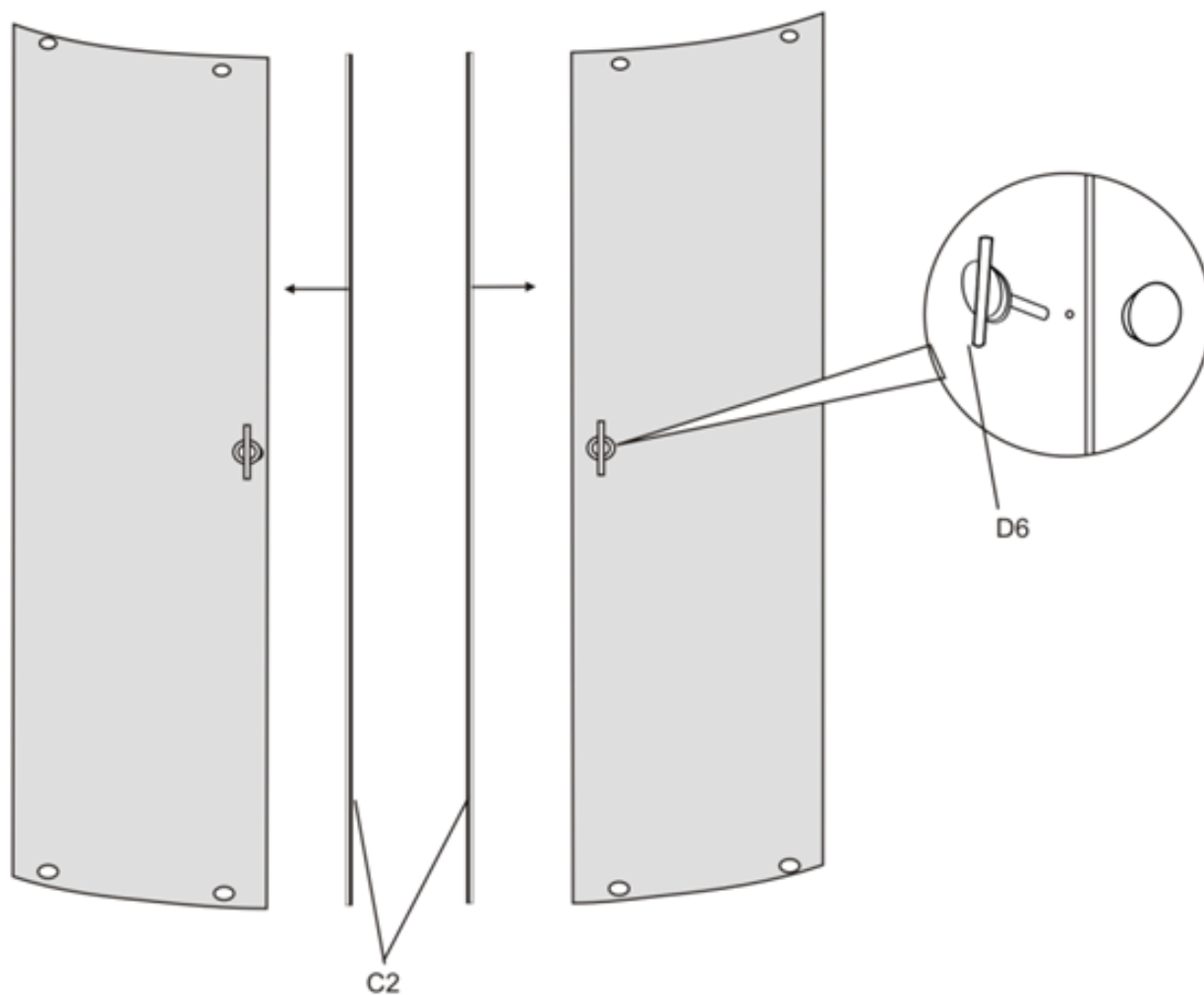

6. Wstawić drzwi szklane w górną i dolną szynę.

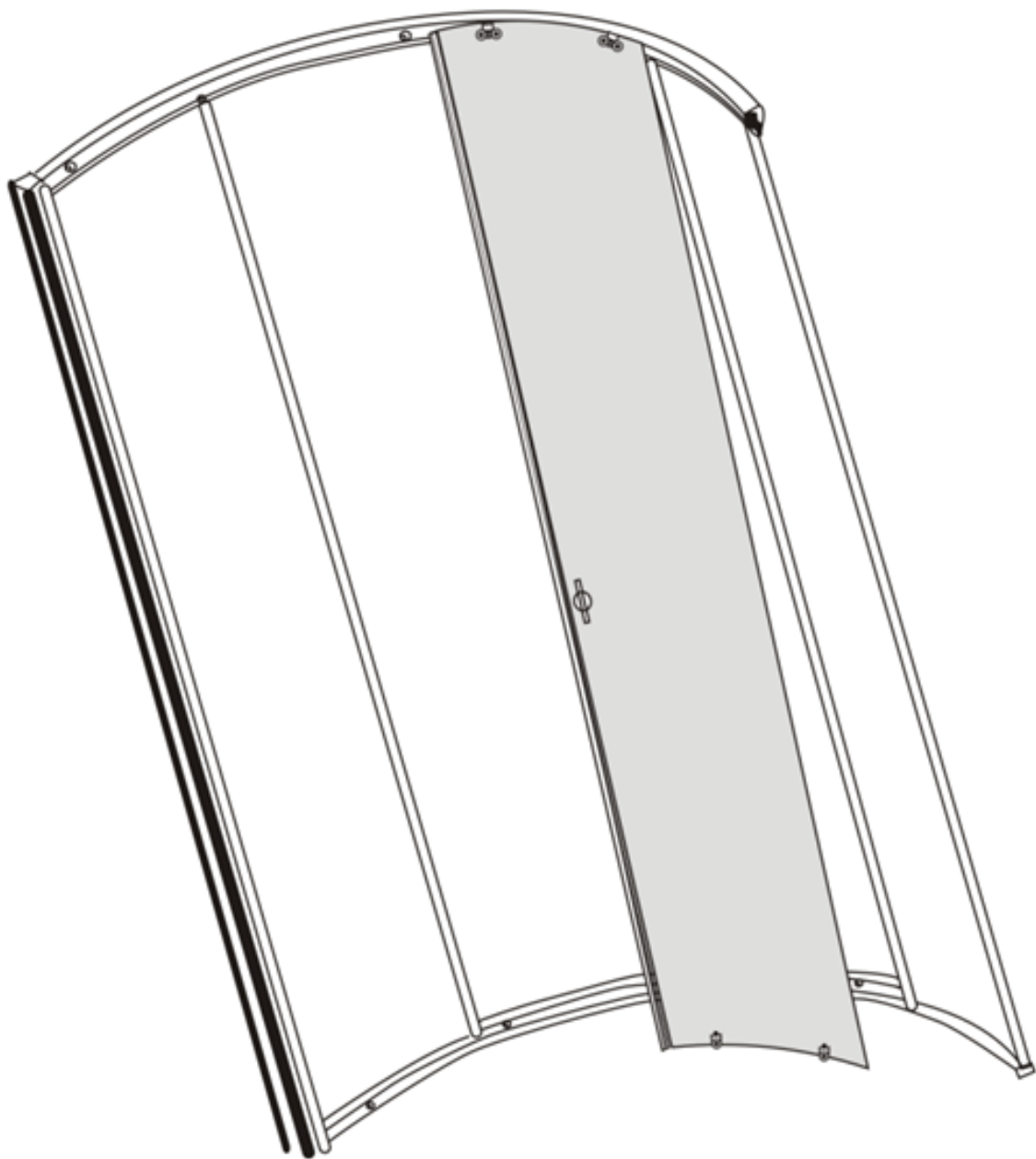

7. Wsunąć uszczelkę drzwi szklanych.

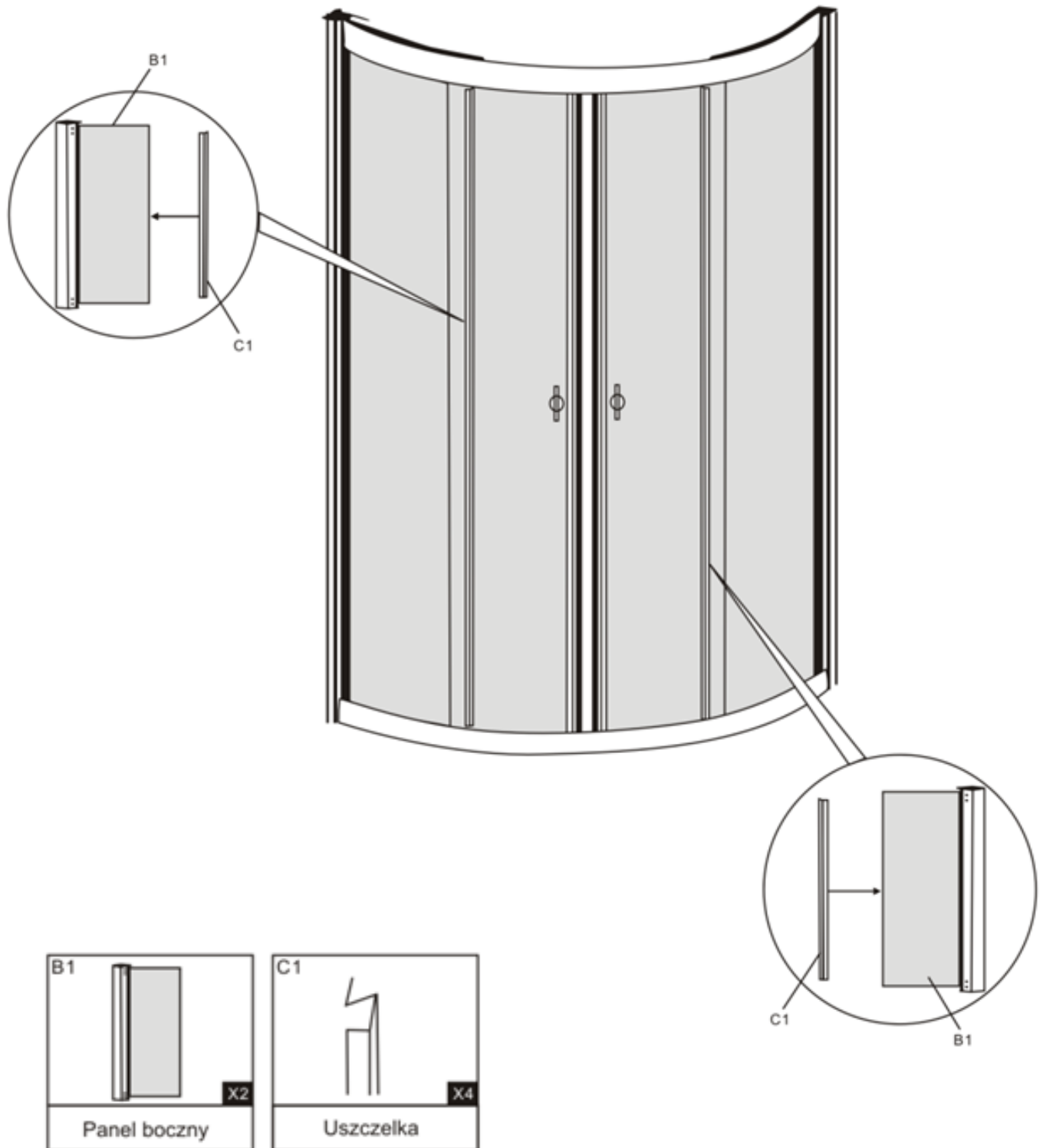

<p>A1</p>  <p>x2</p> <p>Listwa ścienna</p>	<p>A2</p>  <p>x8</p> <p>Kolek</p>	<p>A3</p>  <p>M4x25</p> <p>x8</p> <p>M4x25 wkręt</p>	<p>A5</p>  <p>x1</p> <p>Wiertło</p>
 <p>Miara</p>	 <p>Śrubokręt krzyżowy</p>	 <p>Wiertarka</p>	 <p>Młotek</p>

8. Ustalić położenie listew ściennych na ścianie i przymocować je wkrętami do ściany.

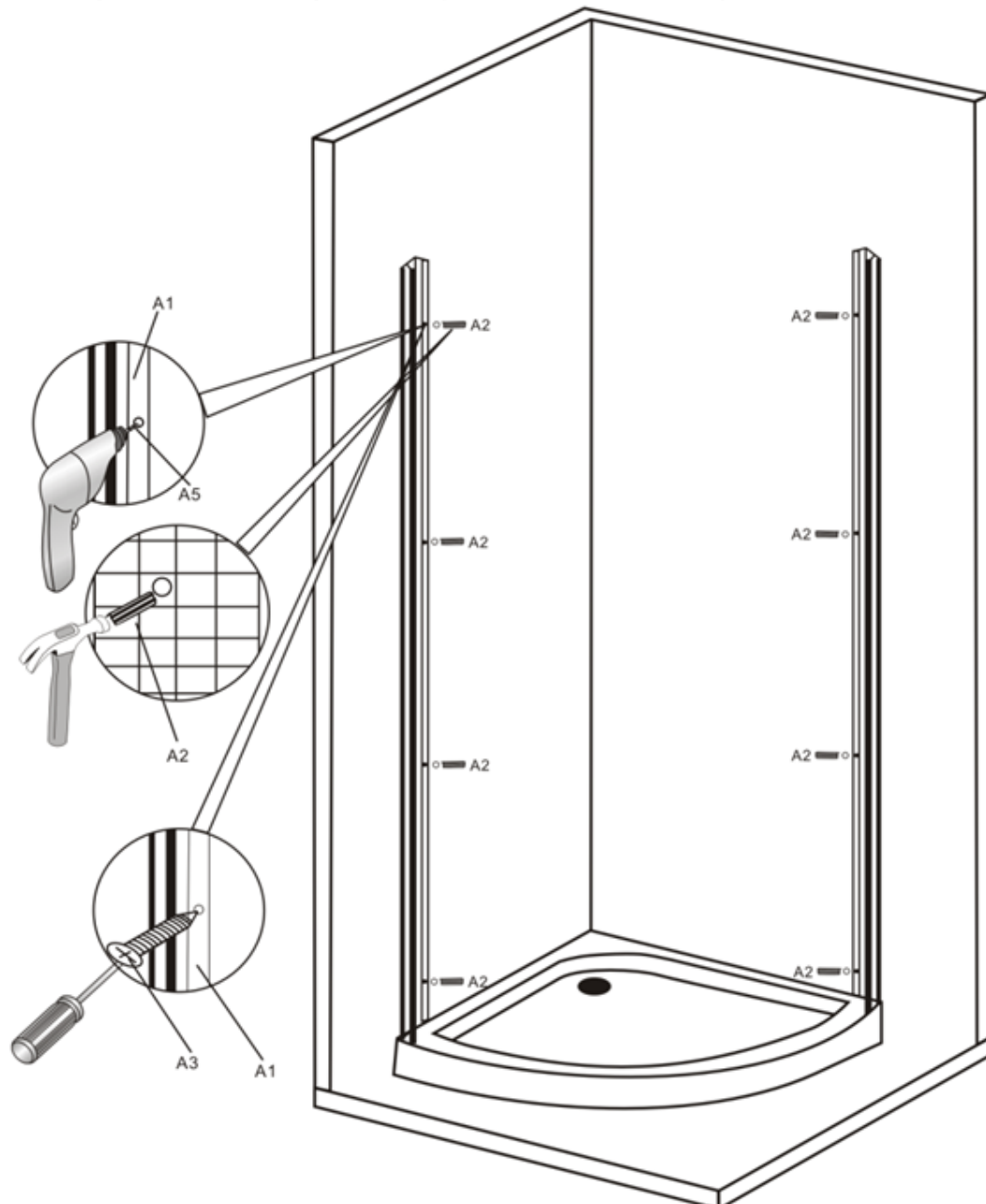

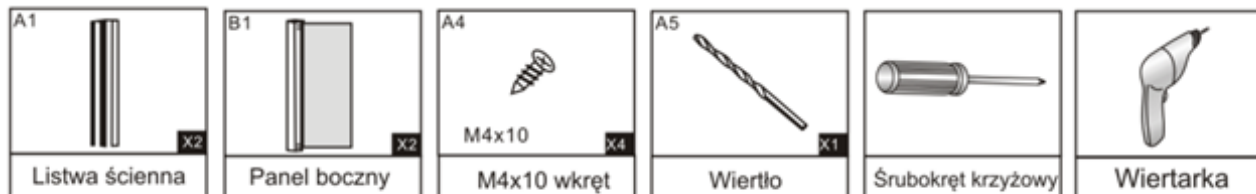

9. Wsunąć panele boczne kabiny natryskowej w listwy ścienne. Przytwierdzić panele do listew za pomocą wkrętów.

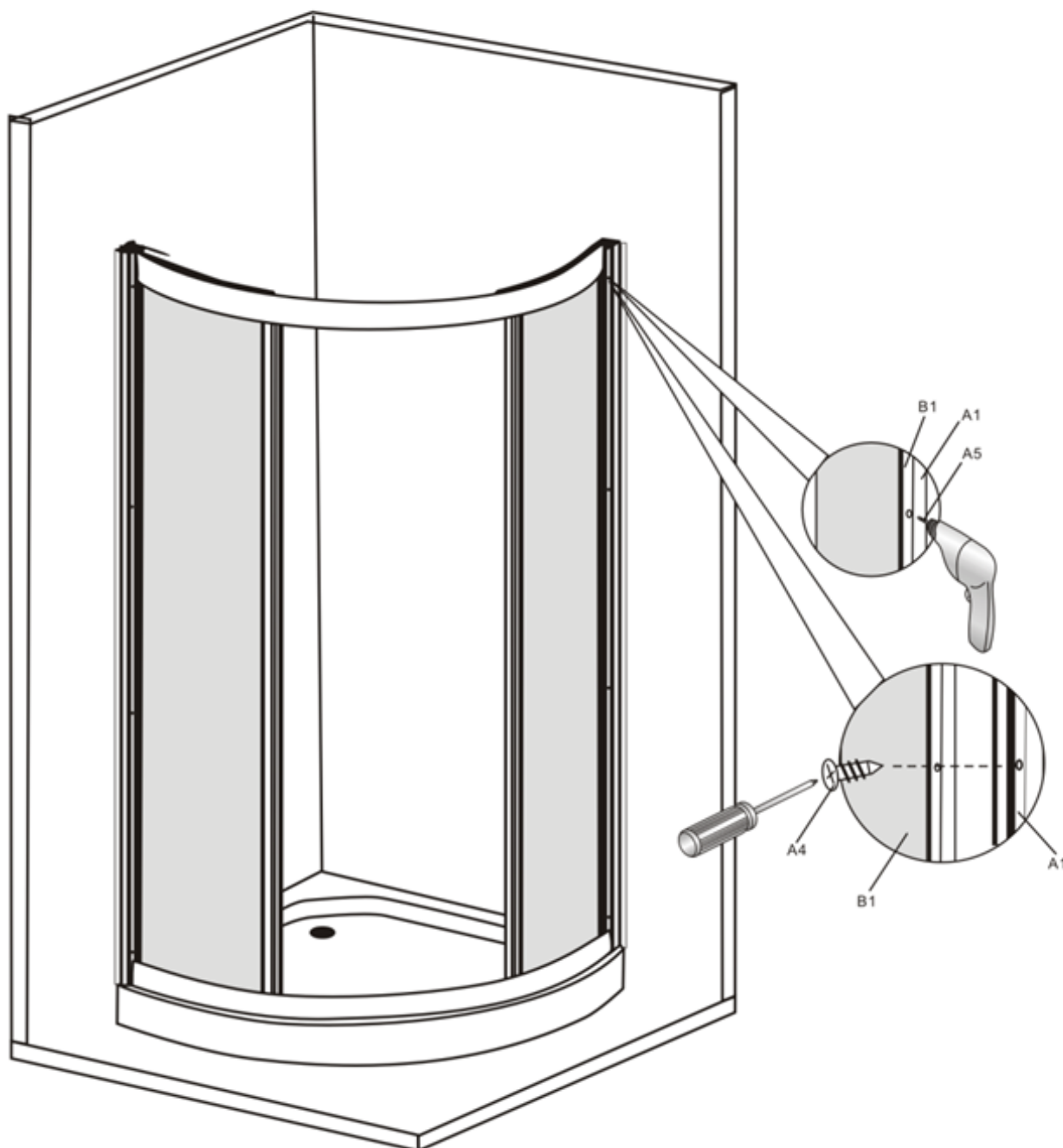



10. Uszczelnić silikonem kabinę natryskową, brodzik i ścianki.

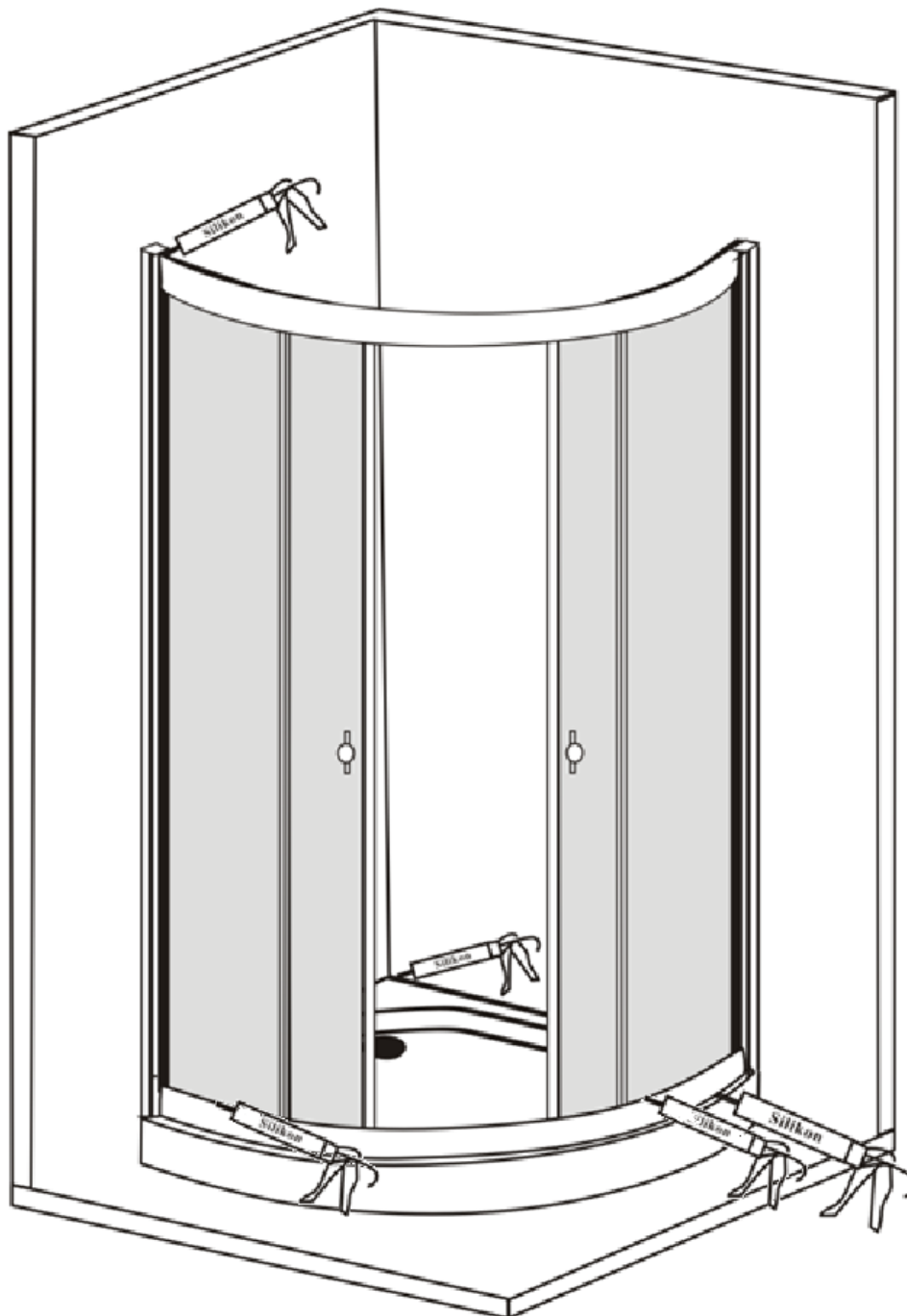

**ODCZEKAĆ 24H**